



COMUNE DI POVEGLIANO



DICEMBRE
2021
ORE 20,30



NON SOLO SUPERBONUS

Energia, transizione, incentivi ed opportunità

110%

Relatore: dr Mauro Moretto
Sportello Comunale Energia & Sostenibilità

S PORTELLOENERGIACOMUNALE.IT

Al fianco dei Comuni per la Sostenibilità

Premessa

Gli argomenti di questo incontro sono molti: l'obiettivo non è trattarli tutti in profondità ma **offrire una panoramica delle opportunità e dei temi affrontabili allo Sportello, prossime date**

22 dicembre 2021 - 12 gennaio 2022 - 2 febbraio 2022

Cercheremo inoltre di dare qualche aggiornamento su alcuni temi più gettonati, in particolare il **superbonus110%**, **rispondendo anche alle domande pervenute.**

Ecco i temi della serata

Temi della serata

- 1. Superbonus & Supersismabonus 110%:** Decreto semplificazioni, ultime disposizioni, proroghe (?)
- 2. Comunità energetiche rinnovabili (CER):** quali nuove opportunità?
- 3. Altre forme incentivanti:**
Edilizi: Ecobonus e Sismabonus ordinari, Bonus casa, Bonus mobili, Bonus facciate
Bonus idrico, bonus luce e gas
Conto termico 2.0, Bonus Verde
Bandi della Regione Veneto

1. Superbonus & Supersismabonus 110%

La macchina del SB110% è sempre in corsa, ma sempre con il freno a mano un po' tirato e adesso anche in vista del traguardo.

**Una situazione un po' *stressante*
per cittadini e addetti ai lavori**

1. Superbonus & Supersismabonus 110%

Il *Decreto Rilancio* è stato convertito in legge: Legge 77 del 17.7.2020

Poi sono stati approvati gli atti previsti dal *Decreto Rilancio*:

- Decreti attuativi
- Circolari attuative dell'Agenzia Entrate
- Provvedimenti dell'Agenzia Entrate con le modalità per la *cessione del credito*

Poi il QUADRO si è ampliato ulteriormente con: il «Decreto Agosto» (2020), il «Decreto Semplificazioni» (il primo), la «Legge di Bilancio 2021»

E recentemente :

- **«Decreto Semplificazioni BIS»**
- **«Decreto antifrodi»** DL 11 novembre 2021, n. 157

E fra poco

- **la Legge di Bilancio 2022**

Il Decreto 31 maggio 2021 n.77 «Decreto Semplificazioni-bis e Governance PNRR» è stato convertito nella **Legge 29 luglio 2021, n. 108** (GU n. 181 del 30.07.2021).

1. Superbonus & Supersismabonus 110%

La novità principale del «Decreto Semplificazioni BIS» (Decreto 77/2021 ora Legge 108/2021) è la CILAS

Il Decreto sostituisce integralmente il comma 13-ter dell'art.119 del Decreto Rilancio:

*Gli interventi... con esclusione di quelli comportanti la **demolizione e ricostruzione** degli edifici, costituiscono manutenzione straordinaria e sono **realizzabili mediante comunicazione di inizio lavori asseverata (CILA)**.*

*Nella CILA sono attestati gli **estremi del titolo abilitativo** che ha previsto la costruzione dell'immobile oggetto d'intervento o del provvedimento che ne ha consentito la legittimazione ovvero è attestato che la costruzione è stata completata in data antecedente al 1° settembre 1967. La presentazione della CILA non richiede l'attestazione dello stato legittimo di cui all' articolo 9-bis, comma 1- bis del decreto del Presidente della Repubblica 6 giugno 2001, n. 380.*

*... la **decadenza del beneficio fiscale** ...opera esclusivamente nei seguenti casi:*

- a) mancata presentazione della CILA;*
- b) interventi realizzati in difformità dalla CILA;*
- c) assenza dell'attestazione dei dati di cui al secondo periodo;*
- d) non corrispondenza al vero delle attestazioni ai sensi del comma 14. Resta impregiudicata ogni valutazione circa la legittimità dell'immobile oggetto di intervento.*

1. Superbonus & Supersismabonus 110%

OVVERO...

tutti gli interventi che accedono al Superbonus, a esclusione di quelli di «demo-ricostruzione» possono essere realizzati mediante presentazione di CILA e senza l'asseverazione di conformità edilizia-urbanistica.

1. Superbonus & Supersismabonus 110%

Le novità del «Decreto antifrodi» DL 11 novembre 2021, n. 157

il Decreto prevede che per optare per lo **sconto in fattura o per la cessione del credito d'imposta**, il contribuente deve:

- richiedere il **visto di conformità** dei dati relativi alla documentazione che attesta la sussistenza dei presupposti che danno diritto alla detrazione **per tutti i bonus fiscali edilizi diversi dal Superbonus (Bonus casa, Eco e Sismabonus ordinari, Bonus Facciate)** e per i casi in cui il **Superbonus è utilizzato dal beneficiario direttamente in detrazione nella propria dichiarazione** dei redditi, tranne che nei casi in cui la dichiarazione è presentata direttamente dal contribuente attraverso la precompilata o tramite il sostituto d'imposta che presta l'assistenza fiscale;
- richiedere **che un tecnico abilitato asseveri la congruità delle spese sostenute** secondo le disposizioni dell'art. 119, co. 13-bis, del DL 34/2020.



1. Superbonus & Supersismabonus 110%

OVVERO...

*viene esteso l'obbligo del visto di conformità a tutti i bonus edilizi:
finora imposto solo in caso di opzione per la cessione del
credito/sconto in fattura del c.d. Superbonus 110%*

1. Superbonus & Supersismabonus 110%

SCADENZE E PROROGHE ...

La Legge di Bilancio 2022, attualmente in discussione prevede delle proroghe e delle modifiche alle REGOLE dell'incentivo

MA

il quadro **non** è ancora chiaro e tantomeno definitivo

1. Superbonus & Supersismabonus 110%

SCADENZE: IL QUADRO ATTUALE

CONDOMINI	31 dicembre 2022 senza più la condizione del SAL 60% a metà anno
CONDOMINI da 2 a 4 unità posseduti da un unico proprietario o in comproprietà da più persone fisiche	31 dicembre 2022 a condizione SAL 60% al 31.06.2022
istituti autonomi case popolari (IACP) comunque denominati	30 giugno 2023
In tutti gli altri casi:	termine è al 30 giugno 2022

...il Governo però si era impegnato ad un **ulteriore proroga** con la **Legge di bilancio:**

il premier Mario Draghi presentando il PNRR in Parlamento)

*“per il futuro, il governo si impegna a inserire nel disegno di legge di bilancio per il 2022 una **proroga dell'ecobonus per il 2023**, tenendo conto dei dati relativi alla sua applicazione nel 2021”*

1. Superbonus & Supersismabonus 110%

SCADENZE E PROROGHE ... ultime notizie

Il Sole

24 ORE

Superbonus 110%, Castelli: al lavoro su stop Isee, ampia convergenza

11 dicembre 2021

«Nel confronto parlamentare di questi giorni, stiamo lavorando proprio su questo, per fare in modo che cadano, in primis, i limiti Isee per le case unifamiliari e che poi si possa estendere il ricorso anche agli altri bonus edilizi» ha detto il viceministro all'Economia

«... si sta lavorando alla **cancellazione al tetto ISEE di 25mila euro** per consentire alle persone fisiche di poter effettuare interventi di efficientamento energetico o di messa in sicurezza delle **unità unifamiliari** (*per la cronaca, villette*), è stata condivisa da tutti e il Governo sarebbe pronto a rivedere la sua posizione»

1. Superbonus & Supersismabonus 110%

SCADENZE E PROROGHE ... ultime notizie

IlSole
24 ORE

12.12.21

<<... Per tutto il 2022 **non solo sull'abitazione principale e non sarebbe vincolata a livello temporale alla Cila.** Al 30 giugno prossimo sarà sufficiente aver completato il 30% dei lavori.

Dovrebbe poi essere **allineata la scadenza del bonus sui lavori trainati a quella dei lavori trainanti.**

Nelle agevolazioni dovrebbero essere ricompresi pure i cosiddetti **costi di adempimento** (spese sostenute per asseverazione, visti di conformità e varie forme di validazione). Inoltre, le **regole anti-frodi non scatterebbero per interventi di modico valore... Intendiamo estendere il Superbonus sulle case unifamiliari a tutto il 2022 (...) con la sola previsione del SAL del 30% al 30 giugno 2022».** >>

Domanda 1

Buongiorno sono B.V. invio la presente per chiedere alcune informazioni. **Io abito in una porzione di un complesso abitativo di 6 unità...** ho casa abbinata con ingresso singolo, solo il tetto e la rampa garage in comune, è considerata villetta e quindi assoggettata alle regole delle case singole?

Se cambio solamente la caldaia e aggiungo dei pannelli fotovoltaici sul tetto come vengo considerato casa singola o condominio?

Se vengo seguito da un architetto e questi dopo avermi fatto le pratiche e pagato i fornitori da parte mia, come posso stare tranquillo della cessione del credito alla banca?

Ho sentito parlare di ISEE di 25.000...

Domanda 2

Buongiorno sono E.M. SB110%...

L'energia che si produce con i pannelli fotovoltaici si adopera all'istante o si accumula con le batterie per adoperare la notte. Quella non consumata va in rete. **C'è contatore, spiegare il meccanismo.**

L'immissione è totalmente gratuita, **c'è nessuna possibilità di compensazione?**

D'inverno c'è produzione di energia?

Per chi ha impianto riscaldamento tradizionale con termosifoni combustibile a metano, **ha qualche vantaggio alla fine** di tutta la spesa pannelli 6 kW, impianti batterie spesa oltre i 50.000€ Più isolamento totale 130/140.000€ **si risparmia 200€ annui?**

Domanda 3

Buongiorno sono G.P. ...

sarei interessato oltre a Superbonus 110% e Sismabonus, all'approfondimento delle Comunità energetiche ed impianti fotovoltaici privati da installare però in condominio.

Precisazione terminologica

La normativa del «SuperBonus110%» amplia e potenzia
due **bonus già esistenti**

«**Eco**Bonus» e «**Sisma**Bonus»

che diventano:

SuperEcoBonus 110%

SuperSismaBonus110%

Ricordare questo legame con i bonus già esistenti è utile, perché la natura comune ci aiuta a capirne la logica del superbonus e ad interpretarne vari aspetti

SuperEcoBonus: LE REGOLE

PRIMA REGOLA

Per beneficiare del SuperEcobonus110% il nostro edificio deve essere

migliorato di due classi energetiche

Se siamo in A3 basta migliorare di una classe

Se siamo in A4 NON si può fare

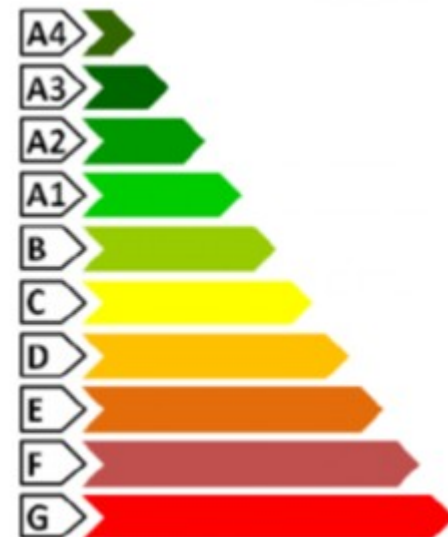

... tutti sanno che cos'è la classe energetica?

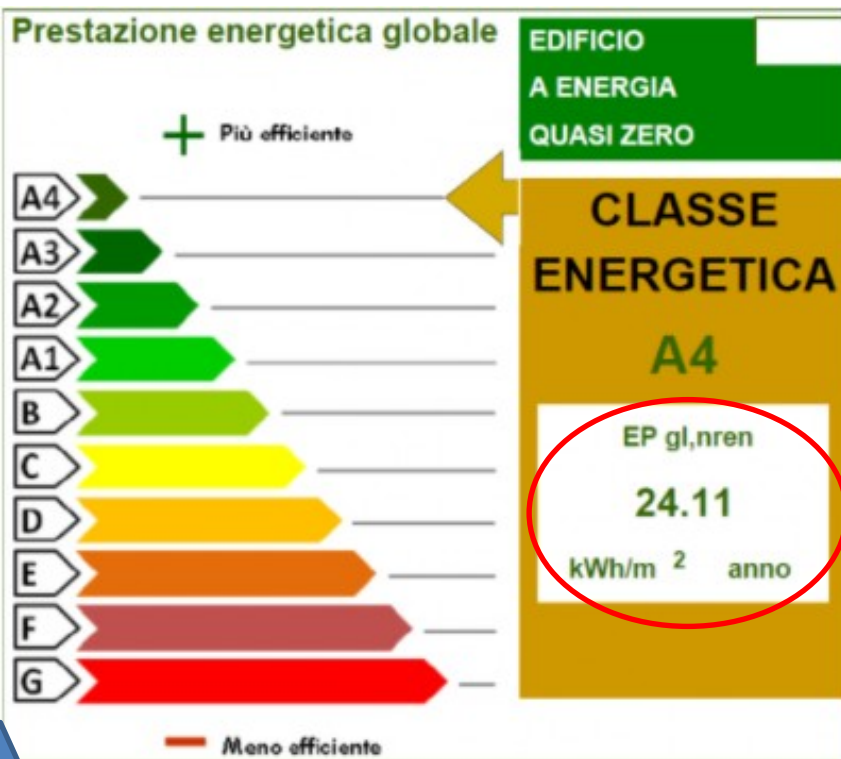

EP_{gl,nren}
24.11
 kWh/m² anno

ATTESTATO DI PRESTAZIONE ENERGETICA DEGLI EDIFICI

COOKE IDENTIFICATIVO: 0123456789 VALIDE FINO AL: 13/10/2021

DATI GENERALI

Destinazione d'uso:
 Residenziale
 Non residenziale

Oggetto dell'attestato:
 Intero edificio
 Unità immobiliare
 Gruppo di unità immobiliari

Classificazione D.P.R. 412/93: E1(1) abitazioni edibili o residenza con carattere continuativo

Numero di unità immobiliari di cui è composta l'edificio: 1

Nuova costruzione
 Passaggio di proprietà
 Locazione
 Ristrutturazione importante
 Riqualificazione energetica
 Altro:

Dati identificativi

Regione: TOSCANA
 Comune: FIRENZE
 Indirizzo: via Lorenzo il Magnifico, 13
 Piano: 1
 Interno:
 Coordinate GIS: Lat: 43°46'28" Long: 11°15'29"

Zona climatica: D
 Anno di costruzione: 2015
 Superficie utile riscaldata (m²): 74.92
 Superficie utile raffrescata (m²): 0.00
 Volume lordo riscaldato (m³): 307.75
 Volume lordo raffrescato (m³): 0.00

Comune catastale	FIRENZE (FI) - D612	Sezione	Foglio	47	Particello	970
Subaltemi	da 3 a 3	da a	da a	da a	da a	da a
Altri subaltemi						

Servizi energetici presenti

Climatizzazione invernale
 Ventilazione meccanica
 Illuminazione
 Climatizzazione estiva
 Prod. acqua calda sanitaria
 Trasporto di persone o cose

PRESTAZIONE ENERGETICA GLOBALE E DEL FABBRICATO

La sezione riporta l'indice di prestazione energetica globale non rinnovabile in funzione del fabbricato e dei servizi energetici presenti, nonché la prestazione energetica del fabbricato, o netto del rendimento degli impianti presenti.

Prestazione energetica del fabbricato

INVERNO	ESTATE

Prestazione energetica globale

+ Più efficiente

EDIFICIO A ENERGIA QUASI ZERO

CLASSE ENERGETICA E

EP_{gl,nren} 90.3920 kWh/m² anno

Meno efficiente

Riferimenti
 Gli immobili simili avrebbero in media la seguente classificazione:
 Se nuovi: **B (45.88)**
 Se esistenti:

SuperEcoBonus: LE REGOLE

Come miglioriamo di due classi?

Con due **tipologie di interventi che il
Decreto definisce rispettivamente
«trainanti» e «trainati»**

I «trainanti» sono:

Isolamento termico



Isolamento a cappotto, insufflaggio delle intercapedini, isolamento dei sottotetti e delle coperture

>25% superficie disperdente

Rispettando i CAM (i criteri ambientali minimi)

Sostituzione impianto termico



Dismissione di vecchie caldaie e installazione di modelli a condensazione (*), a pompa di calore o sistemi ibridi e microgenerazione

Anche caldaie a biomassa 5 stelle

ma solo nelle aree non metanizzate e non sottoposte a infrazione UE per inquinamento: il BELLUNESE (e non in condomini)

I «trainati»

nel 110% vengono
«trainati» tutti gli
interventi già
agevolati dal
«Ecobonus»

+ altri due interventi

- *L'altro potenziale trainante*
- I Serramenti
- Le schermature solari e chiusure oscuranti
- IMPIANTI: il solare termico, caldaie a condensazione, generatori d'aria a condensazione, pompe di calore, sistemi ibridi, scaldacqua a PdC, microgeneratori, biomassa, la termoregolazione evoluta

- **Impianto Fotovoltaico** con eventuale batteria di accumulo (batteria)
- **Colonnine di ricarica** domestica per le auto elettriche

Che non erano previsti dall'Ecobonus ordinario

Novità legge di Bilancio 2021

Eliminazione delle barriere architettoniche

<<Il Superbonus spetta, per le spese sostenute a partire **dal 1° gennaio 2021**, per gli interventi previsti dall'articolo 16-bis, comma 1, lettera e), del Dpr 917/1986, **eseguiti congiuntamente a (...) interventi trainanti)**.
... **ascensori e montacarichi**, alla realizzazione di **ogni strumento** che, attraverso la comunicazione, la robotica e ogni altro mezzo di tecnologia più avanzata, sia adatto a favorire la mobilità interna ed esterna all'abitazione per le persone portatrici di handicap in situazione di gravità.>>

(Guida Agenzia Entrate pag. 12)

TUTTI GLI INTERVENTI,
«trainanti» e «trainati»
concorrono al miglioramento
delle
2 CLASSI ENERGETICHE
richieste dal Decreto

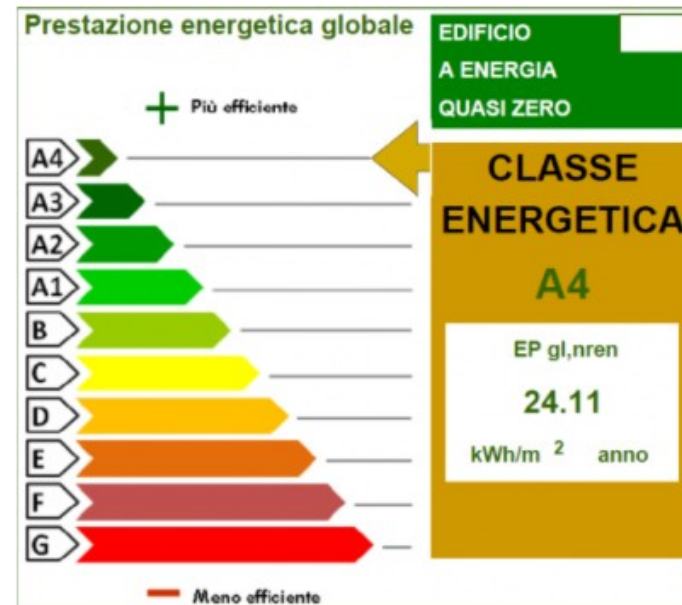

Sono incluse nell'incentivo anche
spese tecniche e perizie
connesse

all'esecuzione dei lavori: APE, perizie statiche,
progettazione, pratiche urbanistiche, visto di
conformità del *commercialista*...

Ma non l'attività di coordinamento
Per es. dell' *amministratore di condominio*
o del *global-contractor*

Ma a che **LOGICA** risponde Super**Eco**Bonus?

Perché **2 classi** di miglioramento?

Perché questa struttura di «**trainanti**» e «**trainati**»?

Perché l'inserimento di **fotovoltaico, batteria e colonnine di ricarica**?

Perché le **limitazioni per caldaie a combustibili fossili e biomassa**?

Perché si vuole indirizzare l'incentivo verso interventi che

1. ... migliorino veramente le abitazioni. Finora infatti, gli italiani hanno sfruttato gli incentivi edilizi, quasi solo per cambiare serramenti e caldaia: di fatto dei «piccoli ritocchi» che non migliorano in modo decisivo la situazione energetica degli edifici

2. portino la casa verso il «tutto elettrico» e cioè verso una configurazione più moderna e a **zero emissioni**

I soggetti che possono fruire del SB

- 1. I Condomini**
- 2. Le persone fisiche**
3. Istituti autonomi case popolari
4. Cooperative di abitazione a proprietà indivisa
5. Le Onlus e organizzazioni di volontariato e APS
6. Le associazioni/società sportive dilettantistiche (solo per gli spogliatoi)

I soggetti che possono fruire del SB

La detrazione spetta ai **soggetti che possiedono o detengono l'immobile** oggetto dell'intervento in base ad un titolo idoneo al momento di avvio dei lavori o al momento del sostenimento delle spese, se antecedente il predetto avvio. Si tratta, in particolare:

- ✓ del **proprietario**
- ✓ del **nudo proprietario**
- ✓ del titolare di altro **diritto reale di godimento** (usufrutto, uso, abitazione o superficie)
- ✓ del **detentore** dell'immobile in base ad un contratto di locazione, anche finanziaria, o di comodato, regolarmente registrato, in possesso del consenso all'esecuzione dei lavori da parte del proprietario
- ✓ dei **familiari del possessore o detentore** dell'immobile

I **titolari di reddito d'impresa o professionale** rientrano tra i beneficiari nella sola ipotesi di partecipazione alle spese per interventi trainanti effettuati dal condominio sulle **parti comuni**

Gli edifici su cui si può intervenire

Gli edifici su cui si può intervenire

1. Condominio

La combinazione degli interventi realizzabili varia in funzione dell'edificio

si deve intervenire sugli *spazi comuni* con un **trainante**, che poi consente di realizzare i **trainanti** nei singoli appartamenti

2. Edificio unifamiliare

Sono eseguibili *trainanti e trainanti*

3. unità immobiliari situate all'interno di edifici plurifamiliari che siano funzionalmente indipendenti e dispongano di uno o più accessi autonomi dall'esterno: ovvero dotata **impianti propri e «accesso autonomo»**

Sono eseguibili *trainanti e trainanti*

Su quali edifici? Non è ammesso il SB

- **Edifici di categorie catastali A1 A8 A9** (edifici di lusso, ville e castelli)
- **Edifici che NON dispongono di impianto termico funzionante** a meno che non venga realizzato prima un impianto registrato a catasto (per l'APE); no problem per il SismaB

ENEA (in una FAQ) ha chiarito che l'impianto può essere anche non funzionante se è **riattivabile** con un intervento di manutenzione, anche straordinaria

- **Edifici «non conformi» urbanisticamente** (attenzione: se ci sono abusi vanno sanati e regolarizzati prima)

Su quali edifici? Non è ammesso il SB

- **Unità immobiliari non residenziali** (a meno che non siano **in** condomini residenziali ma solo per gli spazi comuni; un laboratorio C3 è escluso a meno che non venga prima convertito in abitazione)
- **Condominio con solo unità NON abitative** (non è condominio in «senso civilistico»)
- ~~Condominio di proprietà di un singolo proprietario (a meno che non se ne separi la proprietà)~~

Novità Legge di Bilancio: questa limitazione è stata eliminata per i condomini minimi di 4 unità

Queste particolarità fanno sì che ogni situazione vada inquadrata con attenzione, caso per caso, già al livello di **valutazione preliminare**

Su QUANTI edifici?

Ogni contribuente può intervenire con il SuperEcoBonus su **due unità** immobiliari

NB: Per il SuperSismaBonus non c'è un limite sul numero di **unità** immobiliari su cui si può intervenire

In breve: il «SuperSismaBonus»

- Vale nelle «zone sismiche»: 1, 2, **3**, non la 4
- Il SSB accede al 110% autonomamente, senza *traini*
- Fino a **96.000** euro per unità immobiliare
- Senza limiti al numero di unità immobiliari
- Sono comprese spese tecniche e perizie

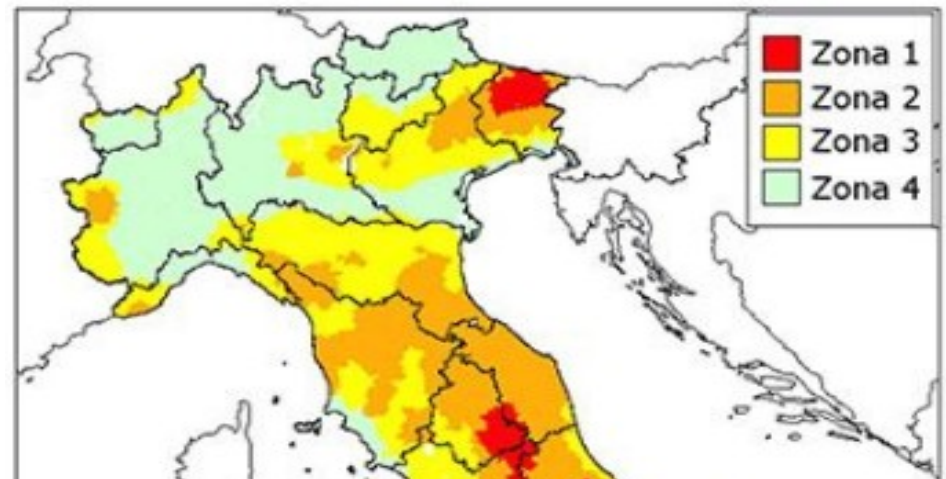

I TETTI DI SPESA PREVISTI PER OGNI INTERVENTO

Interventi trainanti

Involucro



c.1

a) interventi di isolamento termico delle superfici opache con incidenza maggiore del 25% della superficie lorda disperdente



I TETTI DI SPESA PREVISTI PER OGNI INTERVENTO

c.1

b/c)

Interventi trainanti

Impianti





Gli altri TRAINATI già ammessi all'EcoBonus ordinario

Comma 2: interventi di efficientamento energetico di cui all'art. 14 DL 63/2013 conversione in legge 90/2013



Da calcolare

2. L'aliquota prevista al comma 1, alinea, del presente articolo si applica anche a tutti gli altri interventi di efficienza energetica di cui all'articolo 14 del decreto-legge 4 giugno 2013, n. 63, convertito, con modificazioni, dalla legge 3 agosto 2013, n. 90, nei limiti di spesa previsti, per ciascun intervento di efficienza energetica, dalla legislazione vigente, a condizione che siano eseguiti congiuntamente ad almeno uno degli interventi di cui al citato comma 1.



L'aliquota di detrazione sale al 110% nel rispetto dei limiti di spesa previsti per ciascun intervento:

$$\text{Limite di spesa per u.i.} = \frac{\text{detrazione max}}{1,1}$$

Per es. per i serramenti il limite di spesa incentivato nell'Ecobonus è di 60.000 euro, nel SuperEcoBonus...

$$\frac{60.000 \text{ euro}}{110} \times 100 = 54.545 \text{ euro}$$

I TETTI DI SPESA PREVISTI PER OGNI INTERVENTO

Fotovoltaico: 48.000 euro



batteria di accumulo: altri 48.000

Comma 5 e 6: impianti FV connessi alla rete e installazione contestuale o successiva di sistemi di accumulo integrati

- ❑ 48.000 euro per installazione di impianti FV (nel limite di spesa di 2.400 €/kW di potenza nominale dell'impianto solare fotovoltaico o 1.600 €/kW a seconda dei casi)
- ❑ 48.000 euro per relativi sistemi di accumulo (nel limite di spesa di 1.000 €/kWh di capacità di accumulo del sistema di accumulo)

Limiti di spesa definiti direttamente in normativa (art. 119, DL Rilancio) + Risoluzione AdE

I TETTI DI SPESA PREVISTI PER OGNI INTERVENTO



Stazione di ricarica per Auto elettrica

Comma 8: infrastrutture per la ricarica dei veicoli elettrici negli edifici

- Lavori in corso al 31/12/2020 o conclusi al 31/12/2020: Limite di spesa pari a 3.000 €
- Lavori iniziati a partire dal 01/01/2021: Limite di spesa variabile a seconda del numero delle u.i. e calcolato a scaglioni

Limiti di spesa definiti direttamente in normativa (art. 119, DL Rilancio) + novità della Legge di Bilancio 2021

Prezzi unitari massimi

Per ogni intervento oltre al **tetto di spesa**, è previsto anche un tetto del «prezzo unitario» (per es. a *metro quadro*) che non bisogna superare.

Si fa riferimento ai **prezzari delle Regioni oppure** ai prezzari delle guide sui “Prezzi informativi dell’edilizia” della **casa editrice DEI – Tipografia del Genio Civile**

Se i prezzari non riportano le voci relative agli interventi, o parte di essi, il tecnico determina i prezzi in **maniera analitica**, avvalendosi anche dei massimali di costo specifici per singola tipologia di intervento contenuti nell’**Allegato I del DM**.

Prezzi unitari massimi

NODO CRITICO

Nb) Può succedere che l'incentivo **non copra interamente la spesa**, non tanto per il *tetto di spesa complessivo*, quanto perché i prezzari prevedono **prezzi unitari più bassi rispetto al mercato**.

Inoltre, in questo periodo si registra **un generalizzato aumento dei prezzi**, dovuto non solo alla domanda da SB, ma anche alla crisi pandemica globale.

Il problema esiste in particolare per i serramenti.

Meno per le altre voci agevolate.

Tempistica sostenimento delle spese

Tra il **1.07.2020** e il **30.06.2022**

Arco temporale di vigenza della detrazione



Come si utilizza il SB:

Direttamente oppure mediante la
«**CESSIONE del CREDITO**»

E' la cessione del credito l'innovazione
più importante del SuperBonus

Direttamente

Il SB può essere utilizzato direttamente come detrazione dalle tasse in 5 rate annuali di pari importo

**QUESTA VIA non è UTILIZZABILE
se non PARZIALMENTE: fino a «capienza irpef»**

Con la **CESSIONE DEL CREDITO D'IMPOSTA** in due modi:

- A) Cessione al **fornitore tramite lo Sconto in Fattura**
(es. installatore, idraulico, *global contractor* ecc.)

Opzione poco utilizzabile con le piccole imprese

- B) Cessione ad una **banca o intermediario finanziario** per averne l'importo da utilizzare per pagare gli interventi

Su questo punto si gioca il successo o meno del *Superbonus*

Le modalità operative sono descritte nel Provvedimento del direttore dell'Agenzia delle entrate dell'8.8.2020 (poi riaggiornato)

CESSIONE DEL CREDITO: il percorso

Quando si matura il diritto al SB e quindi si può presentare l'asseverazione e chiedere la cessione del credito?

A) a **fine lavori**

B) giunti almeno al **30%** dello stato avanzamento lavori (**SAL**) e poi al **60%** e infine al **100%**

CESSIONE DEL CREDITO: il percorso

lavori al
30% o 100%

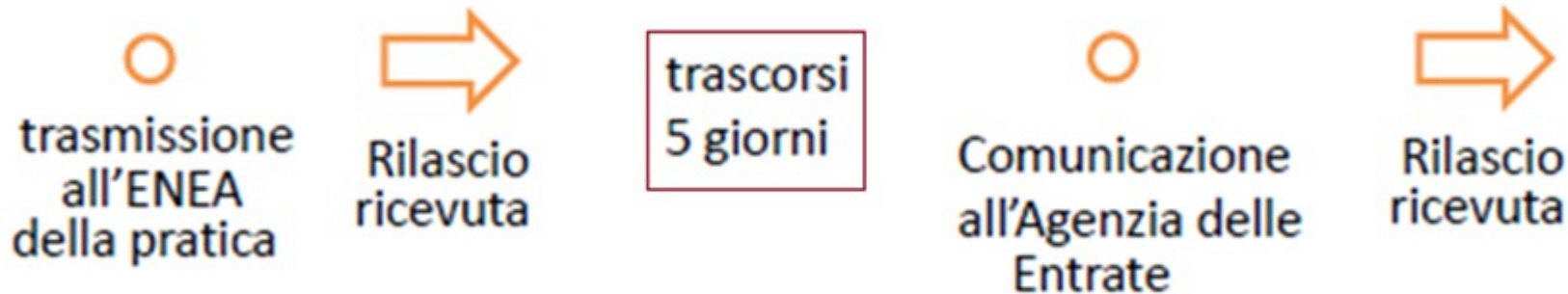

A questo punto il soggetto che riceve il credito potrà vederlo nel suo «cassetto fiscale»

Da dove iniziare

Il Sole 24 ORE



BUSSOLA

24+ Superbonus casa, come non sbagliare nel labirinto dell'agevolazione

Il SuperEcoBonus è un *percorso...* da iniziare con il piede giusto

FASE PRELIMINARE

FASE OPERATIVA: progettazione, esecuzione, chiusura

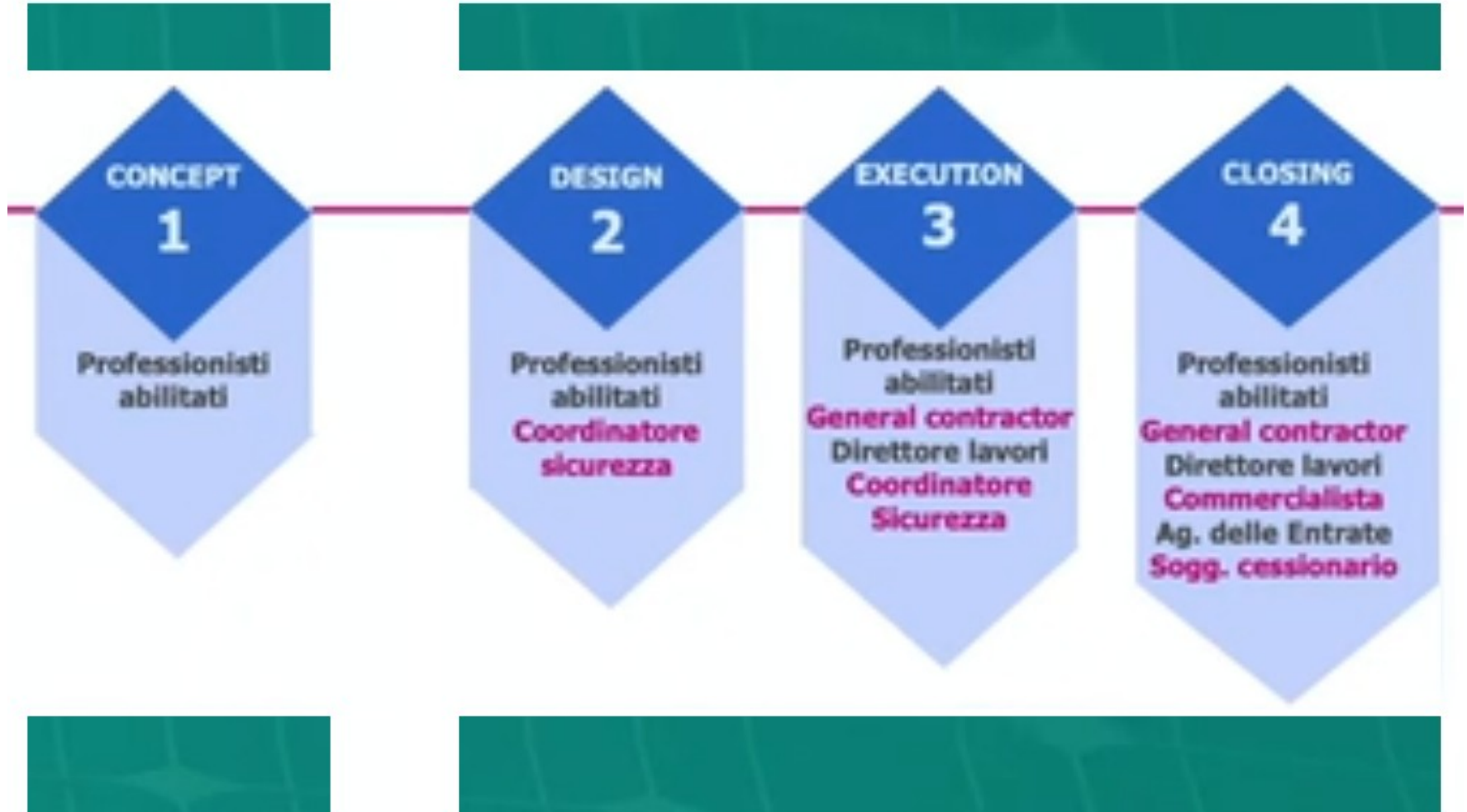

RIEPILOGO

Iniziare dalla scelta di un termotecnico e di un tecnico progettista

Il primo calcola l'APE, ci da indicazioni su cosa serve fare per guadagnare due classi energetiche, redige e firma l'asseverazione

Il secondo segue la pratica edilizia, urbanistica e tecnica, progetta gli interventi e ne segue l'esecuzione

Sono le figure chiave perché è dal loro lavoro che scaturisce l'asseverazione che descrive gli interventi e la congruità dei costi, alla base dell'iter per l'ottenimento del SB.

Con i nostri tecnici e sulla base dei capitolati tecnici sceglieremo le **imprese** o un **global contractor** a cui affidare i lavori

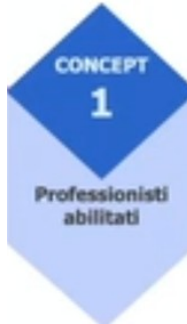

Fonti

Da gennaio 2021: il nuovo sito del **Governo** dedicato al Superbonus:

www.governo.it/superbonus

MISE (Ministero Sviluppo Economico): sunto principali pagine e fonti istituzionali:

www.mise.gov.it/index.php/it/incentivi/energia/superbonus-110

L'ENEA: risposte alle domande frequenti FAQ, anche per gli altri Bonus

www.energiaenergetica.enea.it/detrazioni-fiscali/superbonus/superbonus-2.html

Agenzia delle Entrate: Guide, Circolari, risposte e le FAQ:

www.agenziaentrate.gov.it/portale/web/guest/faq1

www.agenziaentrate.gov.it/portale/superbonus-110%25

Il **MEF** (Ministero delle Finanze), mette a disposizione le risposte del Ministro in Parlamento e FAQ aggiornate

Premessa

1. **Superbonus & Supersismabonus 110%**: Decreto semplificazioni, ultime disposizioni, proroghe (?)

2. Comunità energetiche rinnovabili (CER): quali nuove opportunità?

3. Altre forme incentivanti:

Edilizi: Ecobonus e Sismabonus ordinari, Bonus casa, Bonus mobili, Bonus facciate

Bonus idrico, bonus luce e gas

Conto termico 2.0, Bonus Verde

Bandi della Regione Veneto

Comunità energetiche rinnovabili (CER)

Premessa: questo è un tema nuovo, che merita uno o più incontri da solo

In questi giorni è pubblicato il **“DECRETO LEGISLATIVO 8 novembre 2021, n. 199”** di attuazione della direttiva comunitaria **“RED II”** (DIRETTIVA 2018/2001 sulla “promozione dell’uso dell’energia da fonti rinnovabili”), che **entra in vigore il 15/12/2021**

Il Decreto segna l’avvio a regime delle “Comunità energetiche rinnovabili” di cui sentiremo parlare molto in futuro: **una vera novità sullo scenario della transizione ecologica**, per i cittadini, per l’ambiente, per lo sviluppo economico-sociale sostenibile su scala locale... **o anche solo perché è un modo per risparmiare sulla bolletta dell’energia elettrica: almeno il 25%**

Comunità energetiche rinnovabili (CER)

l'obiettivo delle CER è di favorire la **produzione di energia rinnovabile distribuita** e il suo **autoconsumo sul posto**, così da creare un sistema energetico tendenzialmente **bilanciato e autosufficiente già a livello locale**

COME?

Favorendo la creazione di gruppi di **produttori-consumatori locali, premiandoli economicamente** proprio nella misura in cui riescono ad **autoconsumare l'energia autoprodotta**

Comunità energetiche rinnovabili (CER): la chiave per il rilancio dell'energia rinnovabile in Italia, anche in chiave PNRR

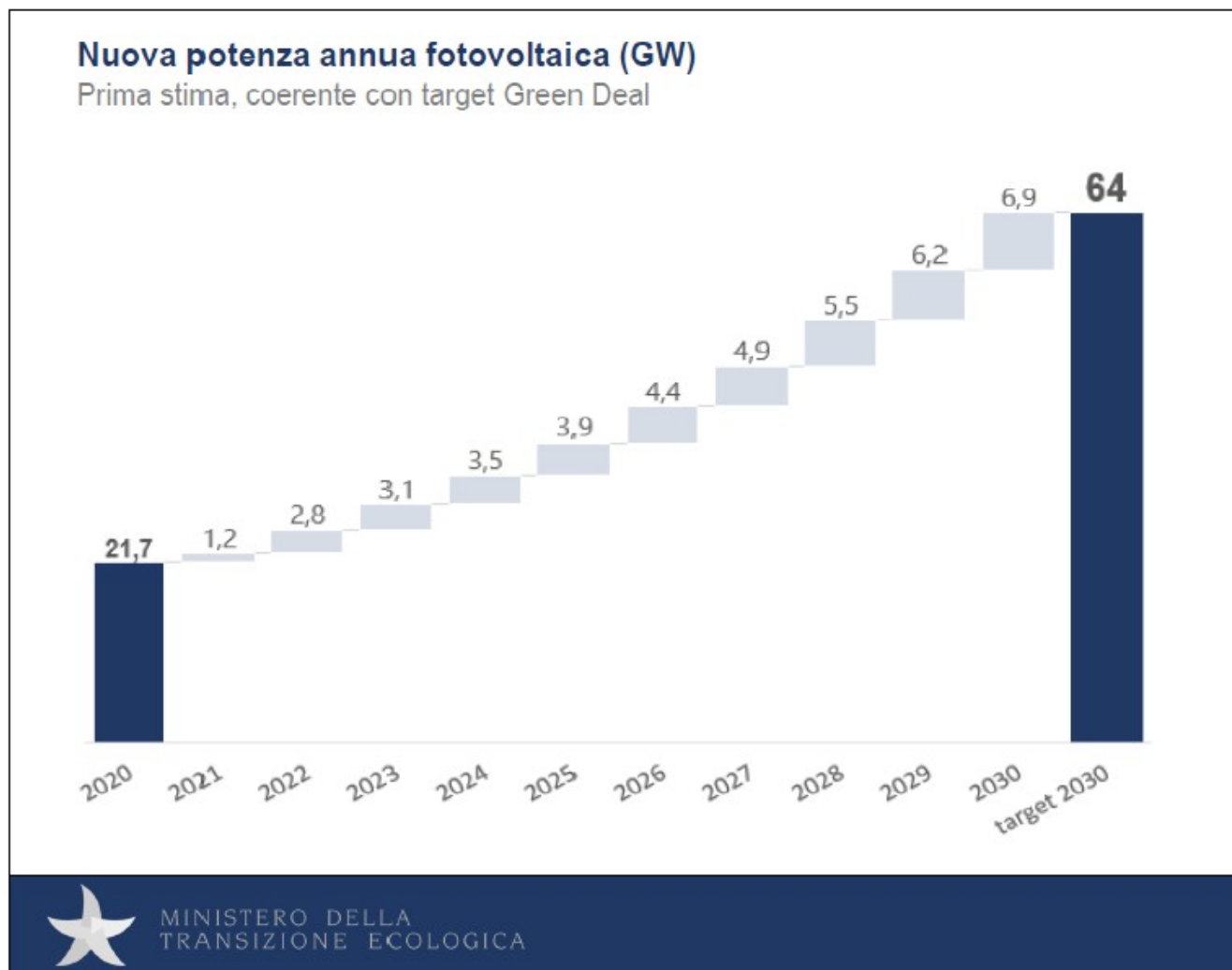

Comunità energetiche rinnovabili (CER): la chiave per il rilancio dell'energia rinnovabile in Italia, anche in chiave PNRR

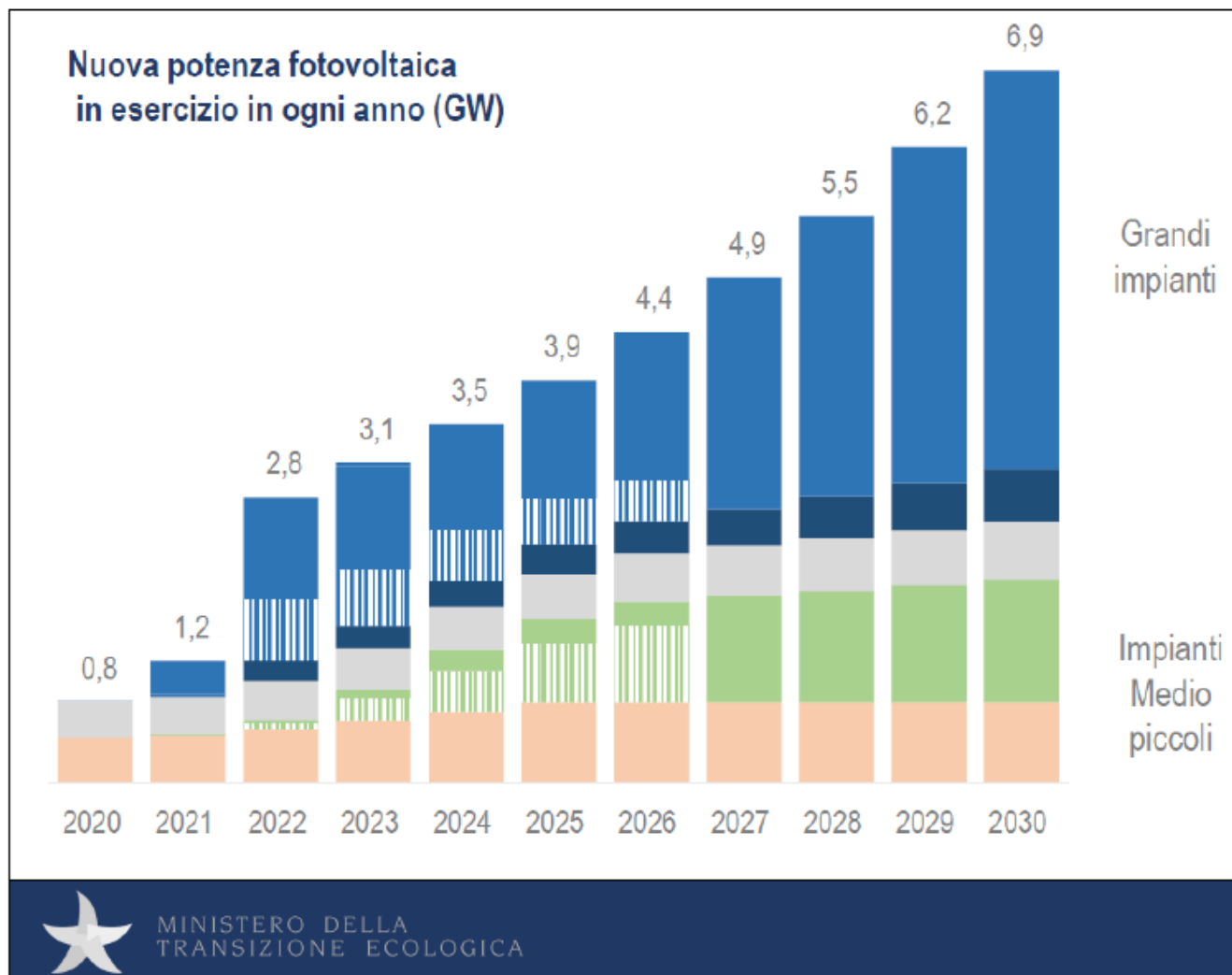



Comunità energetiche rinnovabili (CER): DUE MODELLI



Autoconsumatori di energia rinnovabile che agiscono collettivamente

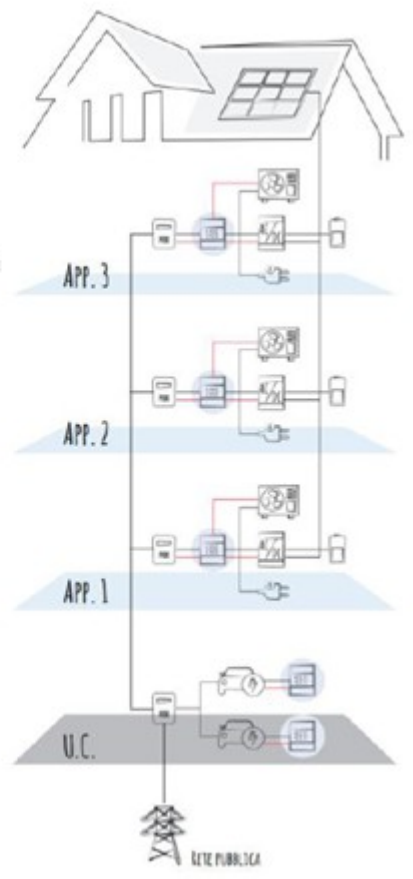

Comunità di energia rinnovabile

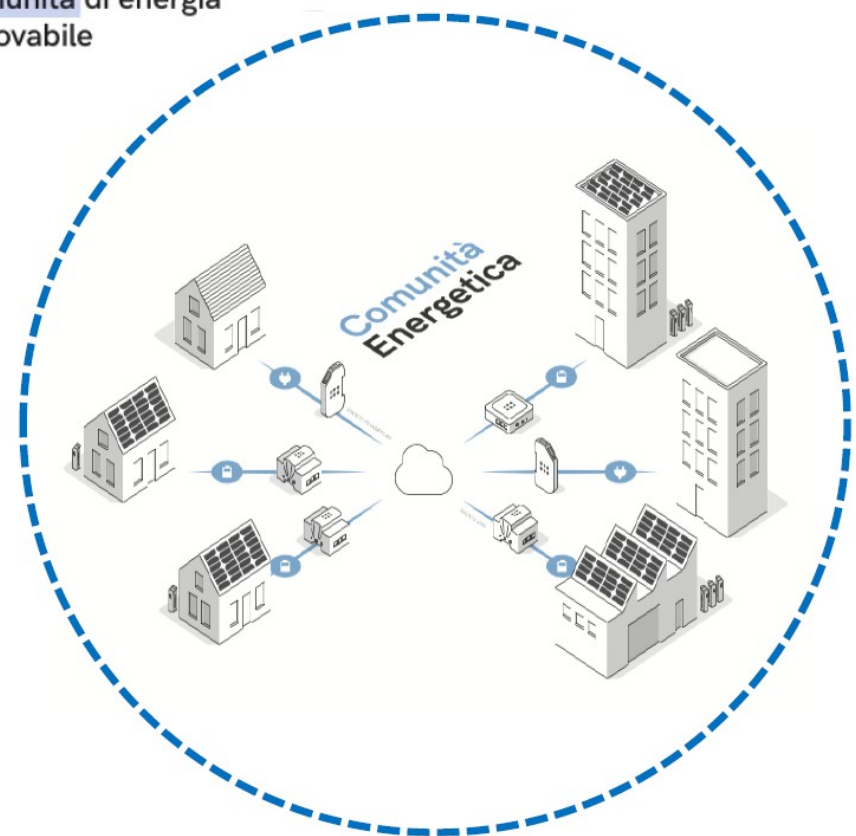

Comunità energetiche rinnovabili (CER): INCENTIVI

Per favorire la diffusione di questo sistema di produzione e consumo energetico il Ministero dello Sviluppo Economico ha stabilito un incentivo per 20 anni sul totale dell'energia condivisa ed autoconsumata dalle CER

L'incentivo riconosciuto sull'energia autoconsumata collettivamente è pari a circa 190-200 €/MWh:

- ✓ 110 €/MWh per la C.E.R, 100 /MWh per gli AUC
- ✓ 9 €/MWh restituzione oneri di trasmissione e dispacciamento
- ✓ 80 €/MWh ritiro dedicato energia (RID)

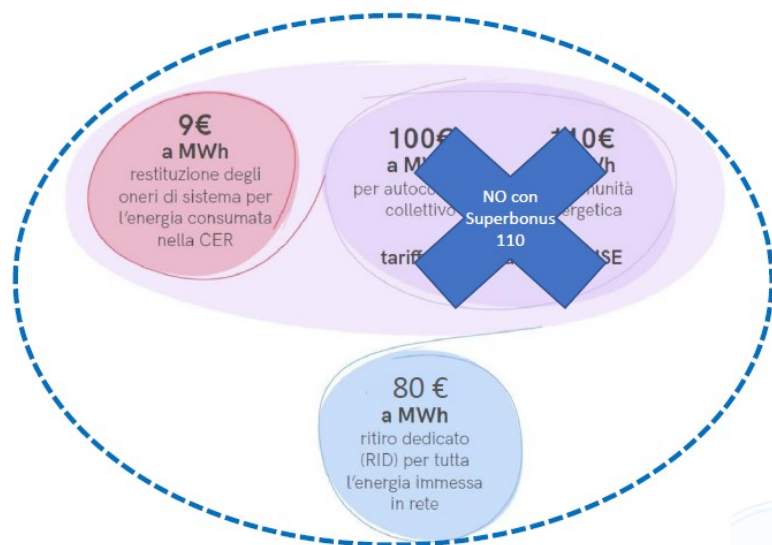

Totalmente applicabili con il 50% di detrazione fiscale
 Parzialmente applicabili con il 110% di detrazione fiscale

Temi della serata

1. **Superbonus & Supersismabonus 110%:** Decreto semplificazioni, ultime disposizioni, proroghe (?)
2. **Comunità energetiche rinnovabili (CER):** quali nuove opportunità?

3. **Altre forme incentivanti:**

Bonus Edilizi: Ecobonus e Sismabonus ordinari, Bonus casa, Bonus mobili, Bonus facciate

Bonus idrico, bonus luce e gas

Conto termico 2.0, Bonus Verde

Bandi della Regione Veneto

Comunità energetiche rinnovabili (CER): novità normative

Lo scambio sul posto è soppresso.

Gli impianti attualmente in SSP dovranno passare ad un nuovo meccanismo entro il 31.12.2024 (data da confermare in base a DL).

L'eliminazione dello scambio sul posto farà sì che la valorizzazione dell'energia immessa in rete per tutti gli impianti fotovoltaici sarà pari al ritiro dedicato (RID).

È importante migliorare le performance economiche degli impianti fotovoltaici attraverso degli incentivi che valorizzino al meglio queste possibilità, come quelli riservati alle Comunità Energetiche e agli autoconsumatori collettivi.

Le modifiche previste dal nuovo decreto (*in firma attualmente al Capo dello Stato*):

- Unità di consumo e produzione sottese alla stessa **CABINA PRIMARIA**
- Impianti fino a **1 MW**
- Incentivi diversificati per taglie di potenze
- Diritto a partecipare a **servizi di Demand Response**, offrendo flessibilità
- **30% della produzione rinnovabile può derivare da impianti già esistenti**
- Per le CER cumulabilità con fondi PNRR (decreto MITE stabilirà le condizioni)
- Decreto MISE stabilirà modalità di transizione e raccordo tra vecchio e nuovo sistema

Slide di

 **REGALGRID**
sharing your power

Bonus Edilizi: Eco e Sismabonus ordinari, Bonus casa, Bonus mobili, Bonus facciate

Questi incentivi esistono da molto anni e la **Legge di Bilancio 2022** in via di approvazione **li conferma tutti, però modificandone alcuni.**

In particolare rimane la possibilità (che esiste dal decreto rilancio del 2000) di fare la cessione del credito

Ecobonus: Detrazione del **65-50%** per gli interventi di riqualificazione energetica *

Bonus casa Detrazione del **50%** per i lavori di ristrutturazione edilizia*

Sismabonus: Detrazione dal **50 all'85%** per gli interventi di miglioramento statico*

Rimangono e sono prorogati fino al 31.12.24. Per il 2022 sarà possibile anche optare per la **cessione del credito e lo sconto in fattura** , però con visto di conformità e all'attestazione di congruità dei prezzi.

Bonus mobili/elettrodomestici

Rimane la detrazione del 50% per l'acquisto di mobili e di grandi elettrodomestici di classe non inferiore alla A+, ma dovrebbe diminuire la spesa detraibile da 16 a 5k euro

Bonus facciate

Rimane ma la Legge di bilancio dovrebbe ridimensionarlo e forse abolirlo a breve

Bonus bollette 2021, requisiti e come funziona lo sconto luce e gas

La misura a partire dall'anno in corso, è riconosciuta in automatico e senza necessità di presentare domanda.

E' un'agevolazione in vigore da alcuni anni, ma **dal 1° gennaio 2021** non è più necessario presentare domanda:

Il bonus è **riconosciuto automaticamente nella bolletta della luce e del gas** ai contribuenti:

- contribuenti con **ISEE non superiore a 8.265 euro**;
- **famiglie numerose**, con più di 3 figli a carico, con **ISEE non superiore a 20.000 euro**;
- titolari di **reddito o pensione di cittadinanza**

Conto Termico 2.0

NON E' UNA DETRAZIONE FISCALE: MA UN *CONTRIBUTO A FONDO PERDUTO*

Il **Conto Termico** incentiva interventi di **efficienza energetica** e la **produzione di energia termica da fonti rinnovabili** per piccoli impianti.

Imprese e privati possono accedere a fondi per **900 milioni** di euro **annui**.

possono arrivare a coprire fino al 65% del costo dell'intervento sostenuto

1. **Sostituire** vecchi **impianti di climatizzazione invernale** con altri più efficienti dotati di pompe di calore, elettriche o a gas;
2. **Installare** degli impianti **solari termici** per produrre acqua calda sanitaria, che possono essere integrati o meno con nuovi impianti di climatizzazione invernale.

Per info: www.gse.it/servizi-per-te/efficienza-energetica/conto-termico

Bonus idrico

Countdown per le spese legate al bonus idrico

C'è tempo fino al 31 dicembre per il bonus idrico (o meglio per effettuare le spese ad esso collegate). Il contributo di mille euro per migliorare i consumi idrici domestici coprirà infatti le spese effettivamente sostenute e debitamente documentate dal 1° gennaio di quest'anno al 31 dicembre 2021. **I fondi disponibili stanziati dal Ministero della Transizione Ecologica sono pari a 20 milioni di euro e saranno ad esaurimento.** Ecco cosa sapere per fare domanda, si potrà da gennaio 2022, quali sono i requisiti richiesti, e le spese ammesse.

Il bonus idrico: i requisiti

Partiamo dall'entità del bonus e dai beneficiari. Per favorire il risparmio di risorse idriche è riconosciuto un **bonus di 1.000 euro alle persone fisiche, residenti in Italia, che sostituiscono su edifici esistenti, parti di edifici esistenti o singole unità immobiliari i sanitari in ceramica** con nuovi apparecchi a scarico ridotto. L'agevolazione è prevista anche per la rubinetteria, i soffioni e le colonne doccia.

Bonus rubinetti o idrico, le spese ammesse

Per beneficiare del Bonus le spese devono riferirsi a:

a) la fornitura e la posa in opera di vasi sanitari in ceramica con volume massimo di scarico uguale o inferiore a 6 litri e relativi sistemi di scarico, compresi le opere idrauliche e murarie collegate e lo smontaggio e la dismissione dei sistemi preesistenti; b) la fornitura e l'installazione di rubinetti e miscelatori per bagno e cucina, compresi i dispositivi per il controllo di flusso di acqua con portata uguale o inferiore a 6 litri al minuto, e di soffioni doccia e colonne doccia con valori di portata di acqua uguale o inferiore a 9 litri al minuto, compresi le eventuali opere idrauliche e murarie collegate e lo smontaggio e la dismissione dei sistemi preesistenti.

Nelle spese ammesse rientra anche l'Iva, come compare da fattura o altro documento commerciale per i soggetti non tenuti ad emettere fattura, trasmessa tramite la piattaforma. **Validi anche gli acquisti fatti online**, purché si possa presentare una fattura elettronica o altro documento commerciale emesso dal fornitore (accompagnato da documentazione del venditore idonea a ricondurre la transazione allo specifico prodotto acquistato, e che deve essere trasmesso tramite la piattaforma) e sui quali siano ricavabili le specifiche tecniche del prodotto, della posa in opera e dell'installazione, ovvero di tutte le spese per cui unitariamente si chiede il rimborso con la presentazione della domanda di erogazione del bonus idrico.

Le domande online

Le domande per ottenere l'agevolazione andranno presentate a partire dal gennaio 2022 sulla Piattaforma per il Bonus idrico del Ministero della Transizione ecologica, che ancora non c'è. Lo sviluppo e la gestione sono in mano a Sogei e, com'è stato scritto nel testo del decreto attuativo pubblicato in Gazzetta Ufficiale, si sa che sarà molto simile ad altre piattaforme sviluppate da ministeri e amministrazioni pubbliche che si avvalgono dello Spid e che possono essere «adattate, nel rispetto della normativa vigente in materia di riutilizzo di programmi informatici o di parti di essi».

Il bonus è cumulabile?

L'agevolazione, va ricordato, non è poi cumulabile. Il bonus idrico o «rubinetti» è alternativo e non cumulabile, in relazione a medesime voci di spesa, con altre agevolazioni di natura fiscale relative alla fornitura, posa in opera e installazione degli stessi beni.



MENU



REGIONE DEL VENETO

Regione del Veneto

Il portale della Regione del Veneto

Ricerca nel sito...

Cerca

[Home page](#)

[la Regione](#)

[Servizi](#)

[ASSESSORATI](#)

[CONTATTA GLI UFFICI](#)

[BANDI](#)

[AVVISI](#)

[MODULISTICA](#)

[DALLA A ALLA Z](#)



Ambiente e Territorio

Tutela del territorio e dell'ambiente del Veneto

[Ambiente e Territorio](#) / [Atmosfera](#) / [Tutela e qualità dell'aria](#) / [PRTRA Iniziative regionali in attuazione del Piano](#) /

Atmosfera

Tutela e qualità dell'aria

PRTRA Iniziative regionali in attuazione del Piano

[Bando auto 2021](#)

[Bando auto 2020](#)

[Trasformazione autoveicoli inquinanti bando 2019](#)

[Nuovo Bando Auto 2019](#)

[Bando Auto 2021](#)

[Bando Auto 2020](#)

[Trasformazione autoveicoli inquinanti bando 2019](#)

[Nuovo bando auto 2019](#)

[Rottamazione autoveicoli inquinanti - bando 2019](#)

[Rottamazione stufe - bando 2019](#)

[Rottamazione veicoli commerciali inquinanti - bando 2018-2019](#)

[Rottamazione stufe - bando 2018](#)

[Rottamazione autoveicoli inquinanti - bando 2018](#)



Ecobonus è la misura promossa del Ministero dello Sviluppo Economico che offre contributi per l'acquisto di **veicoli a ridotte emissioni**, così come previsto dalla Legge di Bilancio 2019 e successive modifiche normative.

Situazione Fondi Residui

Info	Info	Info	Info	Info	Info	Info	Info
							
M1	L	M1 CO2 0-60	M1 CO2 61-135	M1 CO2 0-135	N1/M1 Speciale	N1/M1 Speciale	Veicoli usati
€ 4.000,00	€ 4.663.977,00	Extrabonus	€ 3.000,00	€ 0,00	€ 800,00	Elettrico	€ 34.765.250,00
Ecobonus	Ecobonus	€ 0,00	Legge di Bilancio	Residuo Decreto	Legge di Bilancio	€ 800,00	Fondo Contributo
		Legge di Bilancio	2021	Rilancio	2021	Legge di Bilancio	Pubblico Sostegni
		2021				2021	

Situazione Fondi Residui

  M1 € 4.000,00 Ecobonus automobili	  L € 4.663.977,00 Ecobonus veicoli a due, tre o quattro	  M1 CO2 0-60 Extrabonus € 0,00 Legge di Bilancio 2021 automobili	  M1 CO2 61-135 € 3.000,00 Legge di Bilancio 2021 automobili
  M1 CO2 0-135 € 0,00 Residuo Decreto Rilancio automobili	  N1/M1 Speciale € 800,00 Legge di Bilancio 2021 veicoli commerciali o speciali	  N1/M1 Speciale Elettrico € 800,00 Legge di Bilancio 2021 veicoli commerciali o speciali	  Veicoli usati € 34.765.250,00 Fondo Contributo Pubblico Sostegni automobili

Le prossime date dello Sportello:

22.12.21 12.1.22 2.2.22

Ingresso libero e gratuito per i residenti nei comuni di
Povegliano e Villorba

Previa prenotazione:

sportello.energia@comune.povegliano

GRAZIE PER L'ATTENZIONE